

הוראות הפעלה

מאזניים דגם

SC600 D3/T

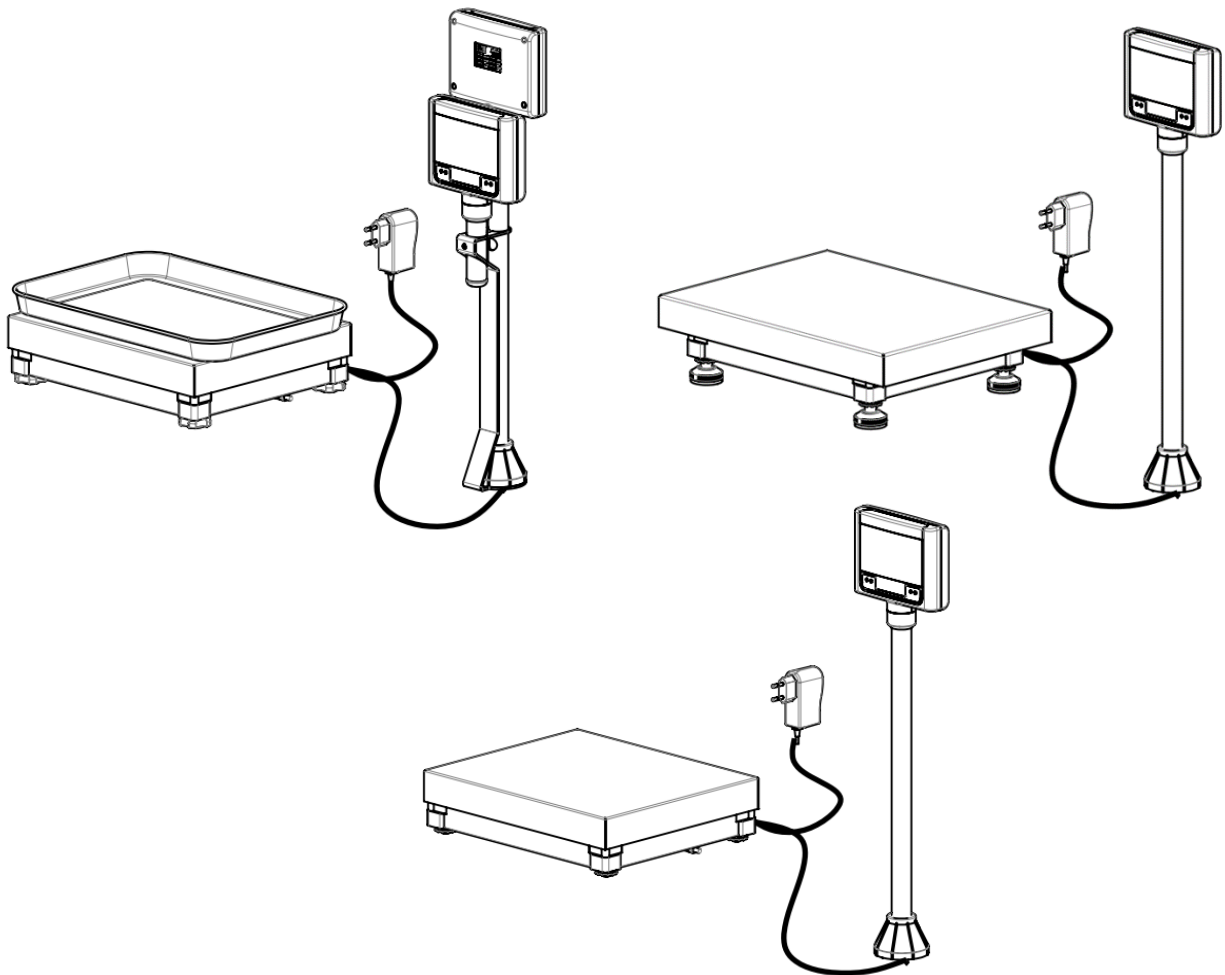

הוראות הפעלה

1. תכולה

ודא שכל חלקי המאזניים נמצאים:

1.1 משטח שקילה + מגש

1.2 תצוגה

1.3 ספק כח

1.4 כבל תצוגה

1.5 כבל תקשורת

2. כללי

מאזני דגם SC600-D3/T לשקילה בתחום של עד 15 ק"ג
ובחלוקה של 5 גרם. שני המאפיינים העיקריים בתפעול המאזניים הם:

2.1 מקש אפוס - משמש לאיפוס המאזניים.

2.2 מקש "TARE" - משמש להצגת משקל נטו.

3. הפעלה

3.1 חבר ספק כוח לרשת החשמל (220V).

3.2 בשלב ראשון, המאזניים מבצעים בדיקה עצמית שנראית בתצוגה ע"י מספרים מתחלפים או הודעת SCALE.

3.3 לאחר מס' שניות יופיעו אפסים בתצוגה.

3.4 במצב זה המאזניים מוכנים לשקילה.

3.5 שקילה מתבצעת ע"י הנחת מוצר על משטח השקילה - בתצוגה יופיע המשקל המדויק.

הערה: כאשר יש חיבור של תקשורת - חבר את התקשורת לפני חיבור המאזניים לחשמל.

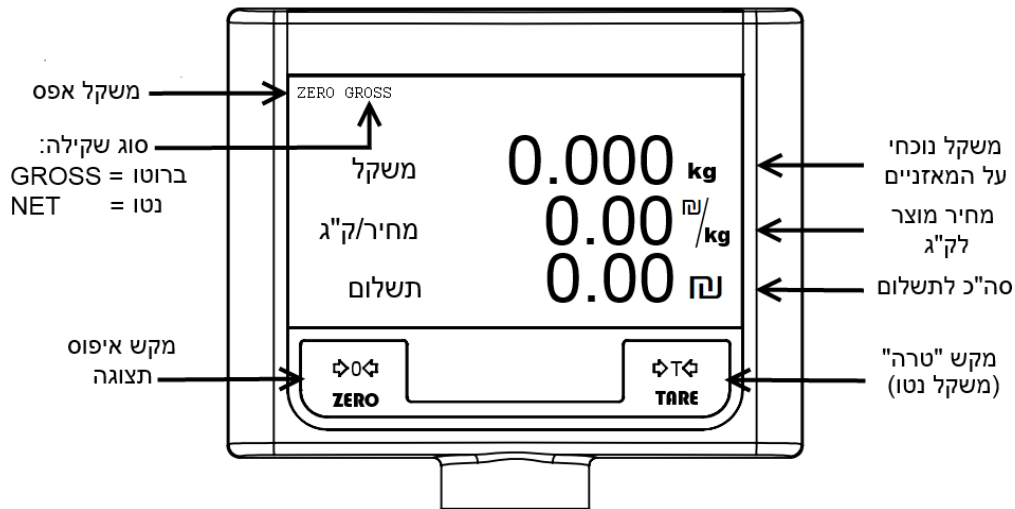

- 4.1 מקש "ZERO" - מקש זה משמש לאיפוס המאזניים כאשר מסיבה כלשהי אין איפוס מלא.
 כאשר ברצונך לבצע שקילה ובתצוגה בשורת "משקל" לא מופיעים אפסים - לחץ על מקש אפוס - בתצוגה יופיעו אפסים, כעת ניתן לבצע שקילה מדויקת.
- 4.2 מקש "TARE" - מקש זה משמש לשקילה נטו, שקילה ללא אריזה. כאשר ברצונך לבצע שקילה נטו, יש לשים תחילה את האריזה על המשטח ולאחריה לחץ על מקש ה-"TARE". יהיה ניתן לבצע שקילה נטו רק לאחר שבתצוגה יופיעו אפסים והכיתוב NET יופיע במקום הכיתוב GROSS, בצד העליון של הצג.

5. נקודות חשובות לביצוע שקילה נכונה

- 5.1 וודא לפני תחילת שקילה שבתצוגה מופיעים אפסים וחיווי ה-ZERO מופיע.
- 5.2 המאזניים צריכים להיות יציבים בזמן השקילה, במיוחד כאשר נשקלים מוצרים שמתנדנדים, כגון: תפוחים, תפוזים וכו' - יש לוודא שהמוצר יציב ואינו בתנועה.
- 5.3 המוצר הנשקל צריך להיות מונח במלואו על מגש השקילה.
- 5.4 וודא שהמוצר הנשקל הינו היחיד על מגש השקילה ואין דברים נוספים על המאזניים.
- 5.5 וודא שאין מגע בין מגש השקילה לדפנות השולחן ושאר עצם כלשהו שמונח ביניהם.
- 5.6 וודא שבזמן השקילה אין מגע של יד המפעיל עם מגש השקילה או עם המוצר הנשקל.

6. הוראות בטיחות וזהירות

- 6.1 יש לוודא חיבור ספק כח 12V למקור מתח מתאים.
- 6.2 מתח כניסה 230V 50Hz, כפי שמצויין ע"ג ספק הכח.
- 6.2 וודא שהספק אשר ברשותך מתאים מבחינת מתח, זרם, והתקע מתאים לכניסת המתח שעל גבי המכשיר.
- 6.3 אין לנתק את הספק משקע ההזנה כאשר הספק מחובר למכשיר. יש לנתק תחילה את הספק מהמכשיר ולאחר מכן מהשקע.
- 6.4 אין לזרוק או להפיל עצם כלשהו או את המוצר על המאזניים, אלא להניח. זריקה מגובה יכולה להזיק למאזניים ולפגוע בכושר השקילה והדיוק.
- 6.5 יש להרחיק מפני: שמן, מים, חום, אש, חומרים מאכלים ודליקים.
- 6.6 ניקיון המאזניים יתבצע באמצעות מטלית לחה בלבד. המנע משפיכת מים או חומרים ממיסים על ראש השקילה.
- 6.7 חיבור כבל תקשורת (כאשר קיים) צריך להתבצע לפני חיבור המאזניים לרשת החשמל.

7. מידע על שרות

המוצר שסופק לך יצא ממפעלנו לאחר שעבר סדרת בדיקות מעמיקה ומקיפה ונמצא תקין ומכיל כראוי.
אם בכל זאת נתקלת בתקלה כלשהי, נודה לך אם תפנה/י את תשומת לבנו לכך ונשמח לטפל בה.

במקרה של תקלה, **אין** לפתוח את המכשיר, **יש** להודיע למרכז שרות מורשה שבאזורך. בכל מקרה שבו נמחקה, שונתה, הוסרה, או נפגמה המדבקה מתבטלת האחריות מאליה.

מוקד שרותלקוחות ארצי:

מאזני שקל 2008 בע"מ
המרכבה 7, א.ת. ציפורית (מתחם פניציה),
ת.ד. 880 נוף הגליל
טלפון: 04-6629100
service@shekelonline.com